

RAMPE MOBILE DE LIVRAISON



Manutention de matériel ou palettes de matériaux sur chantier

Idéal pour loueur

Prise chariot + lève-palette

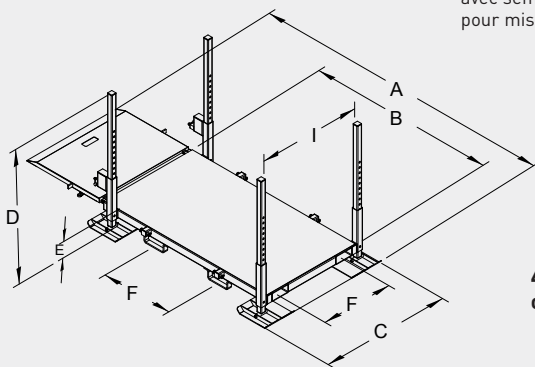

4 pieds coulissants avec semelle réglable pour mise à niveau

Plateau et rampe articulée verrouillable en tôle larmée 3/5 (antiglisement)

4 sabots orientables

Charge admissible 2000 kg

Boucles section 200x80 int.

Utilisation

- La rampe permet de passer au-dessus des tranchées ou caniveaux de réservation et de compenser les inégalités du terrain.
- Elle facilite la livraison d'une palette dans un garage ou lieu clos.
- Décharger, là où bon vous semble malgré un accès ou une circulation sur chantier difficile.
- Une fois le quai stabilisé, déposer votre palette avec votre lève-palette/camion grue.
- Décharger à l'aide de votre transpalette.

Charge kg	A	B	C	I	D	E	F	Fourreaux section int.	Poids kg	Réf. peinte
2000	2790	1800	1260	980	1300	190	700	170 x 70	270	QLP20000

Cotes indiquées en mm hors options et sans engagement.



- Déchargement par lève-palette
- 4 arrimages pour sangles à cliquet



Déplacement à vide avec prise fourches dans fourreaux section 170x70 entraxe fixe de 700 mm

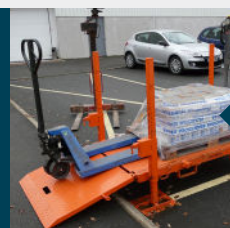

Déchargement palette sur chantier difficile d'accès



Spécial plateau porte-engins



Spécial quai de déchargement



Fabrication spéciale avec 2 ridelles grillagées amovibles et 1 tôle en bout