

# CHEVALET



Manutention et transport sécurisés de menuiseries, plaques...  
3 modèles.

## Réf. CHP15000

Charge admissible 3000 kg

1 anneau prise grue centrale



Prise fourches dans fourreaux section int. 170 x 70

2 rampes verticales latérales pour fixation de sangles

## Réf. CHP25000

Charge admissible 1500 kg

2 anneaux prise grue avec goussets de renfort



Profondeur 1700 mm hors tout

Longerons d'appui et traverses recouverts de profil caoutchouc interchangeable

## Réf. CHP08000

Charge admissible 800 kg

1 anneau prise grue centrale avec goussets de renfort



Chevalet avec appuis verticaux

Plateaux profondeur 1200 mm hors tout, avec rebord anti-glissement

## CARACTÉRISTIQUES

### Réf. CHP15000

- Chevalet avec appuis inclinés
- Longerons d'appui et traverses recouverts de profil caoutchouc interchangeable
- Fabrication spéciale sur demande

### Réf. CHP25000

- Chevalet avec appuis inclinés
- Prise fourches dans boucles inférieures 200 x 80 mm int.et entraxe (F), modifiables sur demande
- 2 rampes verticales latérales pour fixation de sangles

### Réf. CHP08000

- Prise fourches dans boucles inférieures 200 x 80 mm int.et entraxe (F), modifiables sur demande
- Longerons d'appui recouverts de profil caoutchouc interchangeable
- 4 boucles latérales pour passage de sangles



### Chariot de manutention CH-R

- Cadre renforcé sur 4 roues pour déplacement aisé du chevalet en charge (2 fixes + 2 pivotantes freinées Ø 160 alu ou Ø 200 fonte/ Polyuréthane pour CHP16202)
- Chariot de manutention Réf. CHP18161 pour CHP08000
- Chariot de manutention Réf. CHP16161 pour CHP25000
- Chariot de manutention Réf. CHP16202 pour CHP15000

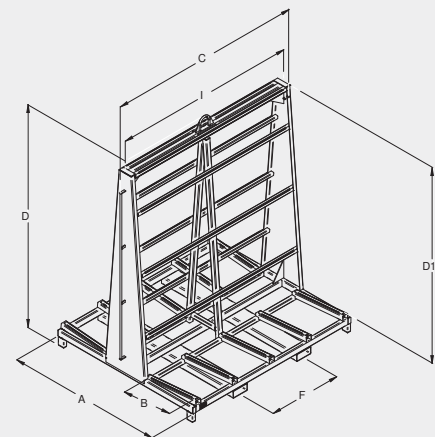

Charge kg	A	B	C	I	D	D1	F	Fourreaux section int.	Poids kg	Réf. peint
800	1200	560	2330	2210	2400	2100	800	200 x 80	175	CHP08000
1500	1700	600	2120	2000	2430	2130	800	200 x 80	215	CHP25000
3000	1700	580	2120	2000	2430	2130	800	170 x 70	305	CHP15000

Cotes indiquées en mm hors options et sans engagement.